

بسمه تعالی

فرم شناسنامه خدمت دستگاه اجرایی

ضمیمه ۱

| | | | |
|-----------------------------------------------------------------------------------------------------------------------------------------------------------------------------------------------------------------------------------------------------------------------------------------------------------------------------------------------------------------------------------------------------------------------------------------------------------------------------------------------------------------------------------------------------------------------------------------------------------------------------------------------------------------------------------------------------------------------------------------------------------------------------------------------------------------------------------------------------------------------------------------------------------------------------------------------------------------------------------------------------------------------------------------------------------------------------------------------------------------------------------------------------------------------------------------------------------------------------------------------------------------------------------------------------------------------------------------------------------------------------------------------------------------------------------------------------------------------------------------------------------------------------------------------------------------------------------------------------------------------------------------------------------------------------------------------------------------------------------------------------------------------------------------------------------------------------------------------------------------------------------------------------------------------------------------------------------------------------------------------------------------------------------------------------------------------------------------------------------------------------------------------------------|--|-----------------------------------------------------------------------------------------------------------------------------------------------------------------------------------------|--|
| ۱- عنوان خدمت: بسترسازی و یکپارچه سازی الکترونیکی فرآیندهای تجارت | | ۲- شناسه خدمت: ۱۳۰۱۱۹۶۸۱۰۰ | |
| نام دستگاه اجرایی: مرکز توسعه تجارت الکترونیکی | | نام دستگاه مادر: وزارت صنعت، معدن و تجارت | |
| شرح خدمت | | ۳- ارائه دهنده خدمت | |
| <p>سامانه جامع تجارت (سامانه یکپارچه سازی و نظارت بر فرآیند تجارت) با هدف ایجاد یک سامانه واحد جهت مدیریت فعالیت های تجاری بازرگانان و فعالان تجاری در حوزه ثبت اطلاعات مربوط به خرید و فروش کالا که منجر به مشاهده، پیگیری و جلوگیری از ورود تکراری اطلاعات مرتبط با فعالیت های تجاری می شود، توسعه یافته است. بر این اساس، سامانه جامع تجارت، در برگیرنده دو زیر سامانه تجارت فرامرزی و تجارت داخلی می باشد. در بخش تجارت فرامرزی، راه اندازی سامانه در حوزه واردات، صادرات و ترانزیت برنامه ریزی شده است که در فاز اول، تنها فرآیند ثبت سفارش کالاهای وارداتی که شامل عملیات تجاری، عملیات ارزی، عملیات گمرکی و عملیات لجستیک می باشد، مورد هدف قرار گرفته است. سامانه جامع تجارت در حوزه تجارت فرامرزی خدماتی را به گروه های مختلف ذینفعان، شامل بازرگانان و سازمان ها و نهادهای مرتبط ارائه می نماید. خدمات ارائه شده به بازرگان شامل ثبت سفارش کالای وارداتی، ارسال درخواست مجوز به سازمان های مجوزدهنده به صورت سیستمی، استعلام کارت بازرگانی به صورت سیستمی، تعیین منشا ارز بدون مراجعه حضوری به بانک، انتخاب نماینده، پیگیری پرونده ثبت سفارش، اخذ شناسه فروشنده خارجی و ... می باشد. به طور کلی اهداف، توسعه سامانه جامع تجارت فرامرزی شامل موارد زیر می باشد.</p> <ul style="list-style-type: none"> ✓ بهبود مستمر فضای کسب و کار ✓ یکپارچه سازی و نظارت بر فرآیند تجارت ✓ هدایت مبادلات تجاری به سمت مبادی قانونی ✓ مبارزه با قاچاق کالا ✓ استانداردسازی و هماهنگ سازی اسناد تجاری و ارائه راه کارهای مدیریت تبادل الکترونیکی آنها ✓ حذف فرآیندها و اسناد غیرضروری ✓ حذف حضور فیزیکی بازرگان و داده های تکراری ✓ اتصال به سامانه های بین المللی ✓ ایجاد شفافیت اطلاعاتی در فرآیندهای تجاری ✓ ارائه یک زیرساخت و بستر مناسب برای توسعه فرصت های جدید تجاری و توزیع برابر این فرصت ها در سطح جامعه در راستای توسعه فضای رقابت سالم برای تمام بازیگران اقتصادی کشور ✓ ارائه یک پلتفرم الکترونیکی امن، قابل اعتماد، شفاف و مبتنی بر استانداردهای باز به منظور تسهیل جریان تبادل اطلاعات و یکپارچه سازی خدمات دستگاه های دولتی در حوزه تجارت. ✓ ایجاد هماهنگی لازم در زمینه تسهیل الکترونیکی تجارت میان دستگاه های اجرایی ذی ربط | | ۴- مشخصات خدمت | |
| نوع خدمت | | <ul style="list-style-type: none"> ■ خدمت به شهروندان (G2C) ■ خدمت به کسب و کار (G2B) ■ خدمت به دیگر دستگاه های دولتی (G2G) | |
| ماهیت خدمت | | <ul style="list-style-type: none"> ■ حاکمیتی | |
| سطح خدمت | | <ul style="list-style-type: none"> ■ ملی □ منطقه ای □ استانی □ شهری □ روستایی | |
| رویداد مرتبط با: | | <ul style="list-style-type: none"> □ تولد □ آموزش □ سلامت □ مالیات ■ کسب و کار □ تامین اجتماعی □ ثبت مالکیت | |
| | | <ul style="list-style-type: none"> □ تاسیسات شهری □ بیمه □ ازدواج □ بازنشستگی □ مدارک و گواهینامه ها □ وفات □ سایر | |

| | | | | |
|----------------------------|-----------------------------------------------------------------------------------------------------------------------------------------------------------------------------------------------------------------------------------------------------------------------------------------------------------------------------------------------------------------------------------------------------------------------------------------------------------------------------------------------------------------------------------------------------------------------------------------------------------------------------------------------------------------------------------------------------------------------------------------|---------------------------------------------------------------------------------------------------------------------------------------------------------------------------------------------------------------------------------------------------------------------------------------------|-------------------------------------------------------------------------------------------------------------------------------------------------------------------------------------------------------------------------------------------------------------------------------------------------------------------------------------------------------------------------------------------------------------|-------------------------------------------------------------------------------------------------------------------------------------------|
| نحوه آغاز خدمت | <input checked="" type="checkbox"/> تقاضای گیرنده خدمت <input type="checkbox"/> فرارسیدن زمانی مشخص <input type="checkbox"/> رخداد رویدادی مشخص | | | |
| | <input type="checkbox"/> تشخیص دستگاه <input type="checkbox"/> سایر: ... | | | |
| مدارک لازم برای انجام خدمت | <input checked="" type="checkbox"/> پیش فاکتور <input checked="" type="checkbox"/> کلیه اطلاعات مورد نیاز (شامل اطلاعات هویتی و تجاری) در فرآیند تجاری که توسط دستگاه‌های مختلف اعلام می‌گردد. | | | |
| قوانین و مقررات بالادستی | <input checked="" type="checkbox"/> ماده ۶ قانون مبارزه با قاچاق کالا و ارز (مصوب ۱۳۹۲) <input checked="" type="checkbox"/> ماده ۳ آیین نامه اجرایی مواد ۵ و ۶ قانون مبارزه با قاچاق کالا و ارز <input checked="" type="checkbox"/> ماده ۸ قانون بهبود مستمر محیط کسب و کار (مصوب ۱۳۹۰) <input checked="" type="checkbox"/> اساسنامه مرکز توسعه تجارت الکترونیکی (مصوب ۱۳۸۸ هیات وزیران و به استناد ماده ۸۰ قانون تجارت الکترونیکی) <input checked="" type="checkbox"/> مصوبه کارگروه مدیریت فناوری اطلاعات، و ارتباطات و امنیت (فاوا) (تصمیم نمایندگان ویژه رییس جمهور، موضوع اصل ۱۲۷ قانون اساسی، ۱۳۸۹) <input checked="" type="checkbox"/> مصوبه وزرای عضو کارگروه ماده ۴ اساسنامه مرکز توسعه تجارت الکترونیکی (۱۳۸۹) | | | |
| آمار تعداد خدمت گیرندگان | خدمت گیرندگان در: ماه <input type="checkbox"/> فصل <input type="checkbox"/> سال <input type="checkbox"/> کلیه بازرگانان در حوزه تجارت خارجی - در حال حاضر ۱۶۰۰ بازرگان فعال در سامانه وجود دارد و در ماه به طور متوسط ۳۰۰۰۰ ثبت سفارش انجام می‌شود. تعداد کاربران در حال افزایش بوده و بر این اساس تعداد ثبت سفارش نیز افزایش خواهد یافت. بنابراین آمار کاربران و خدمت ارائه شده نامحدود می‌باشد. | | | |
| | متوسط مدت زمان ارایه خدمت: زمان ارائه خدمت وابسته به نوع درخواست و سازمان‌های طرف درگیر می‌باشد. | | | |
| | تواتر <input type="checkbox"/> یکبار برای همیشه ... بار در: ماه <input type="checkbox"/> فصل <input type="checkbox"/> سال <input type="checkbox"/> هیچ محدودیتی برای ارائه خدمت به یک کاربر در سال وجود ندارد. | | | |
| | تعداد بار مراجعه حضوری در صورت کامل نبودن مستندات بارگزاری شده توسط بازرگانان در هنگام ثبت سفارش باید بازرگانان به مرجع مربوطه برای تکمیل مستندات مراجعه نمایند. بر این اساس به جز موارد خاص ارائه خدمت بدون نیاز به حضور کاربر صورت می‌گیرد. | | | |
| | هزینه ارایه خدمت (ریال) به خدمت گیرندگان . . . | | | |
| ۵- جزئیات خدمت | آدرس دقیق و مستقیم خدمت در وبگاه در صورت الکترونیکی بودن همه یا بخشی از آن www.ntsw.ir | | | |
| | نام سامانه مربوط به خدمت در صورت الکترونیکی بودن همه یا بخشی از آن: سامانه جامع تجارت ایران | | | |
| | مراحل خدمت | نوع ارائه | رسانه ارتباطی خدمت | |
| | در مرحله اطلاع رسانی خدمت | <input checked="" type="checkbox"/> الکترونیکی | <input checked="" type="checkbox"/> اینترنتی (مانند وبگاه دستگاه) <input type="checkbox"/> تلفن همراه (برنامه کاربردی) <input type="checkbox"/> پست الکترونیک <input type="checkbox"/> ارسال پستی <input type="checkbox"/> تلفن گویا یا مرکز تماس <input type="checkbox"/> پیام کوتاه <input checked="" type="checkbox"/> سایر (بازگرنه دسته‌بندی شبکه اجتماعی (تلگرام) - سایت های خبری - رسانه ها | |
| | | <input type="checkbox"/> غیرالکترونیکی | جهت احراز اصالت فرد جهت احراز اصالت مدرک نبود زیرساخت ارتباطی مناسب سایر: | مراجعه حضوری مراجعه به دستگاه: <input type="checkbox"/> ملی <input type="checkbox"/> استانی <input type="checkbox"/> شهرستانی |
| در مرحله درخواست خدمت | <input checked="" type="checkbox"/> الکترونیکی | <input checked="" type="checkbox"/> اینترنتی (مانند وبگاه دستگاه) <input type="checkbox"/> تلفن همراه (برنامه کاربردی) <input type="checkbox"/> پست الکترونیک <input type="checkbox"/> ارسال پستی <input type="checkbox"/> تلفن گویا یا مرکز تماس <input type="checkbox"/> پیام کوتاه | | |

۵- جزئیات خدمت

۶- نحوه دسترسی به خدمت

| | | | | | |
|-----------------------------------------------------------------------------------------------------------------------------------------------------------------------------------------------------|--|------------------------------------------------------------------------------------------------------------------------------------------------------------------|--|-------------------------------------------------------------------------------------------------------------------------------------------------------------------------------------------------------------------------------------------------------------------------------------------------------------------------------------------------------------------------------------------------------------------------|--|
| <input type="checkbox"/> دفاتر پیشخوان شماره قرارداد واگذاری خدمات به دفاتر پیشخوان: <input type="checkbox"/> عناوین مشابه دفاتر پیشخوان <input type="checkbox"/> سایر (باذکر نحوه دسترسی) | | | | | |
| غیر الکترونیکی <input type="checkbox"/> | | ذکر ضرورت مراجعه حضوری | | جهت احراز اصالت فرد <input type="checkbox"/> جهت احراز اصالت مدرک <input type="checkbox"/> نبود زیرساخت ارتباطی مناسب <input type="checkbox"/> سایر: <input type="checkbox"/> | |
| الکترونیکی <input checked="" type="checkbox"/> | | اینترنتی (مانند درگاه دستگاه) <input checked="" type="checkbox"/> پست الکترونیک <input type="checkbox"/> سایر (باذکر نحوه دسترسی) <input type="checkbox"/> | | اینترنتی (مانند وبگاه دستگاه) <input type="checkbox"/> پست الکترونیک <input type="checkbox"/> تلفن گویا یا مرکز تماس <input checked="" type="checkbox"/> پیام کوتاه <input checked="" type="checkbox"/> دفاتر پیشخوان <input type="checkbox"/> شماره قرارداد واگذاری خدمات به دفاتر پیشخوان: <input type="checkbox"/> عناوین مشابه دفاتر پیشخوان <input type="checkbox"/> سایر (باذکر نحوه دسترسی) | |
| غیر الکترونیکی <input type="checkbox"/> | | ذکر ضرورت مراجعه حضوری | | - | |
| غیر الکترونیکی <input type="checkbox"/> | | ذکر ضرورت مراجعه حضوری | | مراجعه به دستگاه: <input type="checkbox"/> ملی <input checked="" type="checkbox"/> استانی <input type="checkbox"/> شهرستانی | |
| نام سامانه های دیگر | | فیلدهای مورد تبادل | | استعلام غیر الکترونیکی | |
| سامانه شناسه کالا | | اطلاعات هویتی - اطلاعات شناسه های کالا | | <input type="checkbox"/> | |
| سامانه انبارها و مراکز نگهداری کالا | | اطلاعات هویتی - اطلاعات انبارهای ثبت شده | | <input type="checkbox"/> | |
| سامانه تجارت داخلی | | اطلاعات هویتی - کالاهای ثبت شده | | <input type="checkbox"/> | |
| سامانه ثبتارش | | کلیه اطلاعات مرتبط تجاری | | <input type="checkbox"/> | |
| سامانه اصناف | | اطلاعات هویتی - اطلاعات نمایندگی | | <input type="checkbox"/> | |
| سامانه اتاق بازرگانی | | اطلاعات هویتی - اطلاعات کارت بازرگانی | | <input type="checkbox"/> | |
| سامانه یکپارچه مجوزها | | اطلاعات کالا - اطلاعات مجوزها | | <input checked="" type="checkbox"/> | |
| نام دستگاه دیگر | | نام سامانه های دستگاه دیگر | | مبلغ (در صورت پرداخت هزینه) | |
| ثبت احوال | | سامانه ثبت احوال | | ۰ | |
| نام دستگاه دیگر | | نام سامانه های دستگاه دیگر | | فیلدهای مورد تبادل | |
| ثبت احوال | | سامانه ثبت احوال | | اطلاعات هویتی | |
| ۷- ارتباط خدمت با سایر سامانه ها (بانکهای اطلاعاتی) در دستگاه | | ۸- ارتباط خدمت با سایر دستگاههای دیگر | | اگر استعلام غیر الکترونیکی است، استعلام توسط: | |
| <input type="checkbox"/> دستگاه <input type="checkbox"/> مراجعه کننده | | <input type="checkbox"/> | | <input checked="" type="checkbox"/> | |

| | | | | | | | |
|--------------------------------------------------------------------------|--------------------------|-------------------------------------|---|------------------------------|--------------------------------|------------------------------|------------------------------|
| دستگاه <input type="checkbox"/> مراجعه کننده <input type="checkbox"/> | <input type="checkbox"/> | <input checked="" type="checkbox"/> | * | اطلاعات تامین ارز | پرتال ارزی | بانک مرکزی | |
| دستگاه <input type="checkbox"/> مراجعه کننده <input type="checkbox"/> | <input type="checkbox"/> | <input checked="" type="checkbox"/> | * | اطلاعات هویتی اشخاص خارجی | سامانه فراگیر اتباع خارجی | فیدا | |
| دستگاه <input type="checkbox"/> مراجعه کننده <input type="checkbox"/> | <input type="checkbox"/> | <input checked="" type="checkbox"/> | * | اطلاعات ثبت سفارش | سامانه جامع گمرک | گمرک | |
| دستگاه <input type="checkbox"/> مراجعه کننده <input type="checkbox"/> | <input type="checkbox"/> | <input checked="" type="checkbox"/> | * | اطلاعات هویتی و شرکت | سامانه ثبت شرکتها | ثبت شرکتها | |
| دستگاه <input type="checkbox"/> مراجعه کننده <input type="checkbox"/> | <input type="checkbox"/> | <input checked="" type="checkbox"/> | * | اطلاعات پستی | سامانه شرکت پست | شرکت پست | |
| دستگاه <input type="checkbox"/> مراجعه کننده <input type="checkbox"/> | <input type="checkbox"/> | <input checked="" type="checkbox"/> | * | اطلاعات هویتی و مجوزها | سامانه دستگاههای مجوز دهنده | کلیه دستگاههای مجوز دهنده | |
| ۱- ثبت نام | | | | | | | ۹- معاونین فرایندهای خدمت |
| ۲- اخذ مجوز ورود | | | | | | | |
| ۳- اخذ شناسه فروشنده خارجی | | | | | | | |
| ۴- ثبت سفارش | | | | | | | |
| ۵- تعیین منشا ارز | | | | | | | |
| ۶- | | | | | | | |
| ۱۰- نمودار ارتباطی فرایندهای خدمت | | | | | | | |

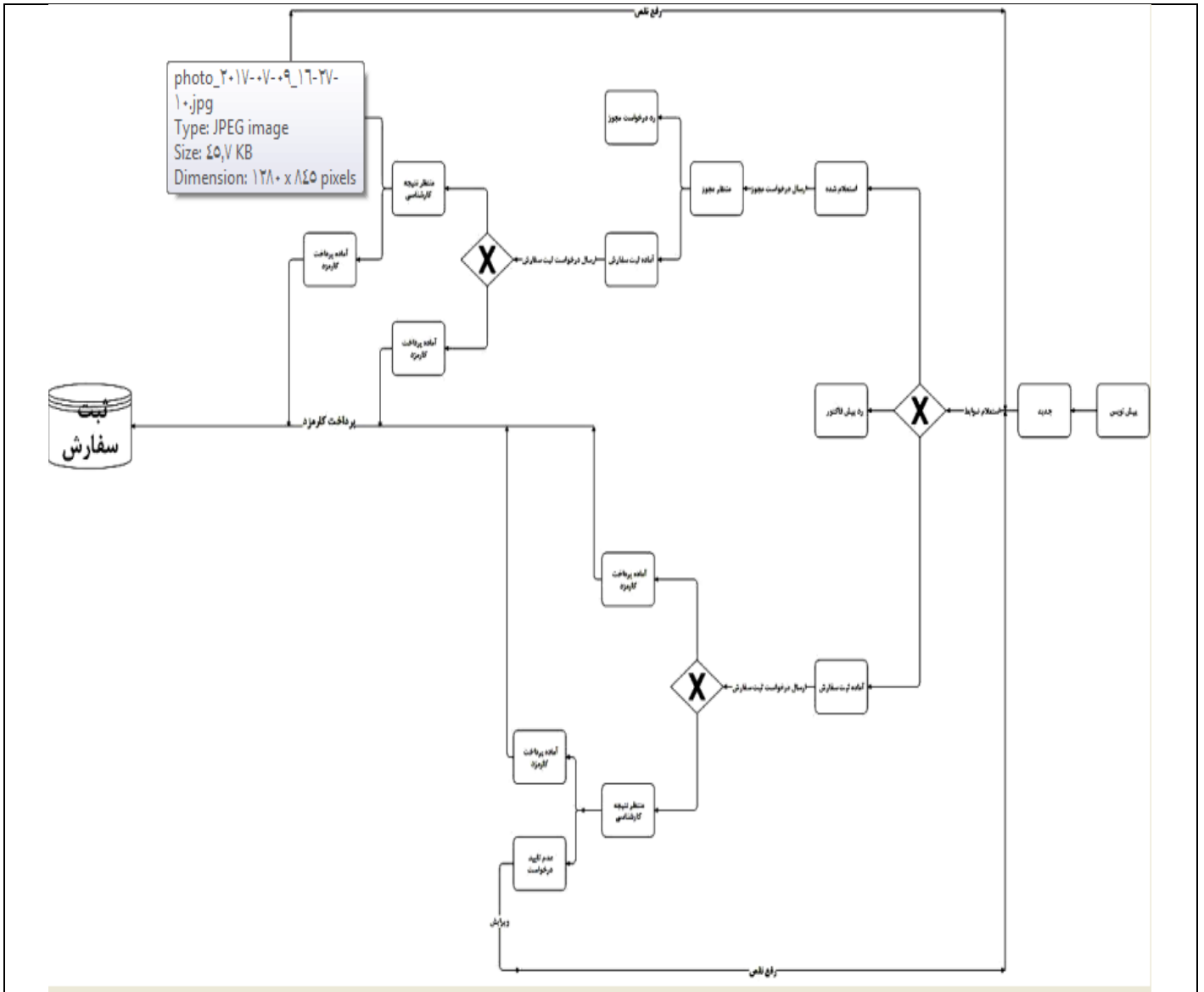

| | | | |
|--------------------------------|----------------|----------------|----------------------------------------------------|
| واحد مربوط: معاونت تسهیل تجاری | پست الکترونیک: | تلفن: ۴۱۰۳۱۳۴۴ | نام و نام خانوادگی تکمیل کننده فرم: ندا کریمی رزوه |
|--------------------------------|----------------|----------------|----------------------------------------------------|